

GARCO



ATD40

GARCO

ATD40

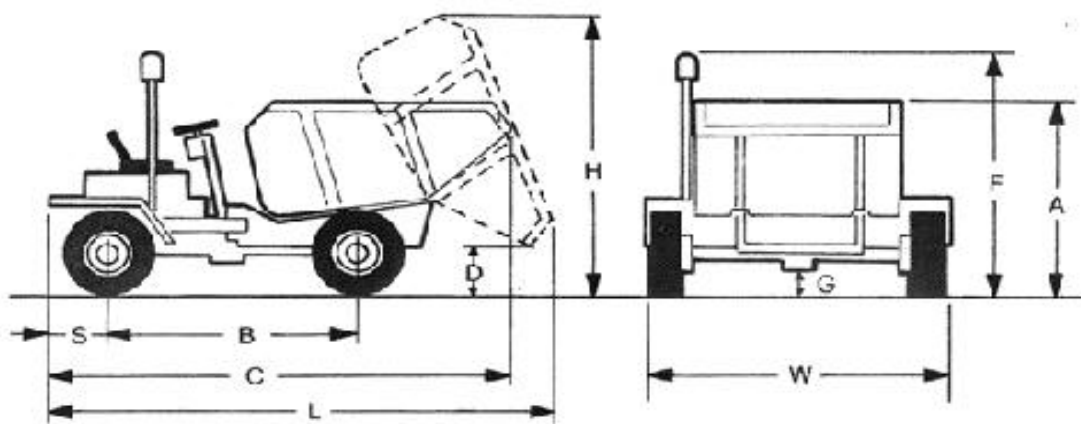

A	B	C	D	F	G	H	L	S	W
1530	1670	3240	510	2200	200	2250	3480	580	1840

Via Orsolino, 65/bis - 43058 Enzano di Sorbolo - PR - ITALIA
Tel. +39 0521 697216 - 698300 Fax. +39 0521 690181

MOTEUR	diesel 2 cyl., kw 25 (hp 35)/2300 T/m, refroidissement par air
TRAMMISSION	Mecanique avec boit de vitesse, 4 vitesse Av/Ar
TRACTION	4 roues motrices, ponts Av/Ar fixes, r�ducteurs final - pente max 60%
DIRECTION	Servo commande hydraulique avec soupapes antishock
FREINS	A disques sur la 4 roues. A main de parking.
CHASSIS	Articulation centrale avec cyl. de direction - oscillation +/- 10� - braquage 40�
DEVERSEMENT	Assist� par verin avec soupapes de s�curit�
ECLAIRAGE	2 phares AV/AR - 12V.
POSTE DE CONDUIT	Fix

GARCO

CAPACITE' EN DOME	Lt. 2.000	PNEUS	7,50 - 18
CAPACITE' A' RAS	Lt. 1.600	VITESSE MAX Av/Ar	Km/h 25
CAPACITE' EAU	Lt. 1.350	POIDS A VIDE	Kg. 1.650
CHARGE UTILE MAX	KG. 4.000	POIDS CHARGE MAX	Kg. 5.650