

GARCO



ATD90

GARCO

ATD 90

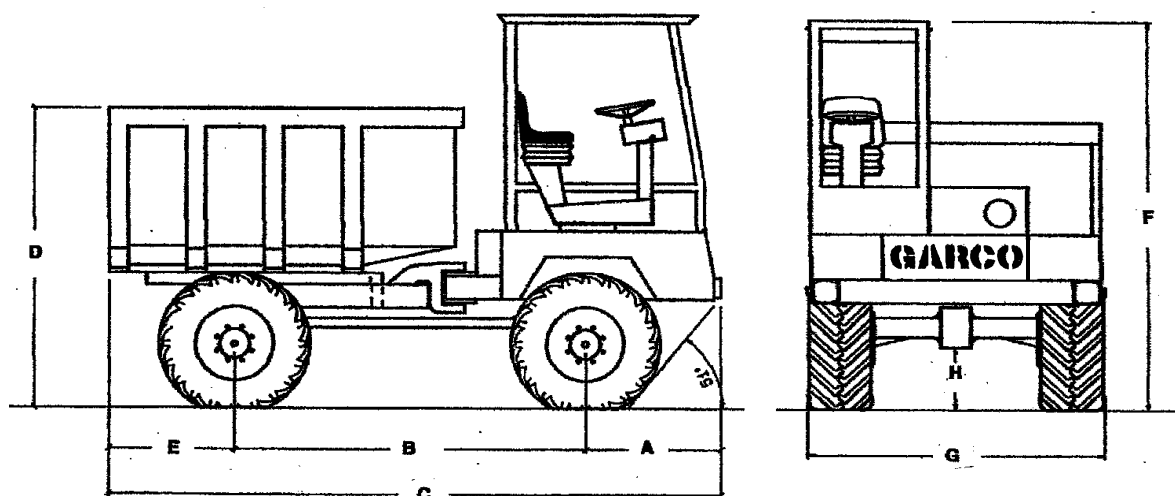

α	A	B	C	D	E	F	G	H
51°	950	2170	4020	2500	900	2950	2250	448

MOTEUR	diesel 3 cyl., kw 44 (hp 62)/2300 T/m, refroidissement par air
TRAMMISSION	Hydrostatique avec boit de vitesse, 4 vitesse Av/Ar
TRACTION	4 roues motrices, ponts Av/Ar fixes, r�ducteurs final - pente max 60%
DIRECTION	Servo commande idraulique avec soupapes antishock
FREINS	A disques sur la 4 roues. A main de parking.
CHASSIS	Articulation centrale avec cyl. de direction - oscillation +/- 10° - braquage 40°
DEVERSEMENT	Assist� par 2 verins avec soupapes de sicut�
ECLAIRAGE	2 phares avant et 2 arir� - 12V.
POSTE DE CONDUIT	Siege tournante sur 180° - toit de protection

CAPACITE' EN DOME	Lt. 5,000	PNEUS	16,0/70 - 20
CAPACITE' A' RAS	Lt. 4,200	VITESSE MAX Av/Ar	Km/h 25
CAPACITE' EAU	Lt. 3,000	POIDS A VIDE	Kg. 5,200
CHARGE UTILE MAX	KG. 9,000	POIDS CHARGE MAX	Kg. 14,200

Via Orsolino, 65/bis - 43058 Enzano di Sorbolo - PR - ITALIA Tel. +39 0521 697216 - 698300 Fax. +39 0521 690181

GARCO